

## **PORTA-RIVISTE BIANCO E ROSSO**

### **ISTRUZIONI DI CUCITO**

Misure 30 cm x 55 cm, circonferenza di ogni cilindro 60 cm

### **MATERIALE OCCORRENTE:**

Feltro rosso da 1.80 m x 0.30 m, spesso 3 mm

Pelle o similpelle bianca da 1.00 m x 0.80 m

Tela di rinforzo per pelle da 0.65 x 0.80 m

Colla per tessuti a spray\*

Filo per cucire bianco e rosso\*

Piedino scorrevole\* (accessorio opzionale)

4 occhielli di metallo argentati\*, diametro 14 mm

Taglierina a rotella\* e tappetino da taglio\*

Penna per tessuti\*

\*Disponibile presso il tuo rivenditore di fiducia Pfaff

### **CARTAMODELLO**

Il cartamodello può essere scaricato in sezioni da Internet. Stampa tutte le sezioni e uniscile per ottenere il modello intero.

### **TAGLIO**

Feltro: taglia 1 pezzo da 1.80 m x 0.30 m

Pelle/similpelle: taglia 2 pezzi, ognuno da 0.60 m x 0.30 m e rinforzali con la tela, 1 ovale largo, 1 ovale medio e 2 ovali piccoli

Consiglio: usa una penna con la punta arrotondata per tracciare gli ovali sul rovescio della pelle/similpelle!

### **CONFEZIONE**

Con la penna per tessuti traccia la linea di attaccatura per ogni rotolo e per segnare i punti in cui gli ovali si incontrano (vedi cartamodello) su entrambi i lati del feltro. Spruzza la colla sul rovescio di tutti gli ovali. Appoggia gli ovali sul feltro come mostrato sul cartamodello. Inserisci il piedino scorrevole.

Infila l'ago con il filo per cucire bianco. Nella bobina utilizza il filo rosso. Cuci gli ovali sul feltro con un'impuntura in costa. Appoggia i pezzi in pelle/similpelle rinforzati con la tela su entrambi i lati del feltro (vedi cartamodello). Cuci in costa i margini superiori dei pezzi in pelle/similpelle.

Con il dritto del feltro girato verso di te, arrotola l'estremità sinistra fino alla linea di attaccatura (la pelle/similpelle si trova all'interno del rotolo). Appunta il rotolo o incollalo.

Inserisci gli occhielli di metallo all'angolo superiore e inferiore del bordo. Ora rivolta il rotolo sul dritto. Arrotola adesso l'estremità sinistra fino alla linea di attaccatura e continua come descritto qui sopra.

Infila i rotoli che hai creato su cestini per la carta cilindrici. Metti nei cestini qualcosa di pesante per tenerli fermi.

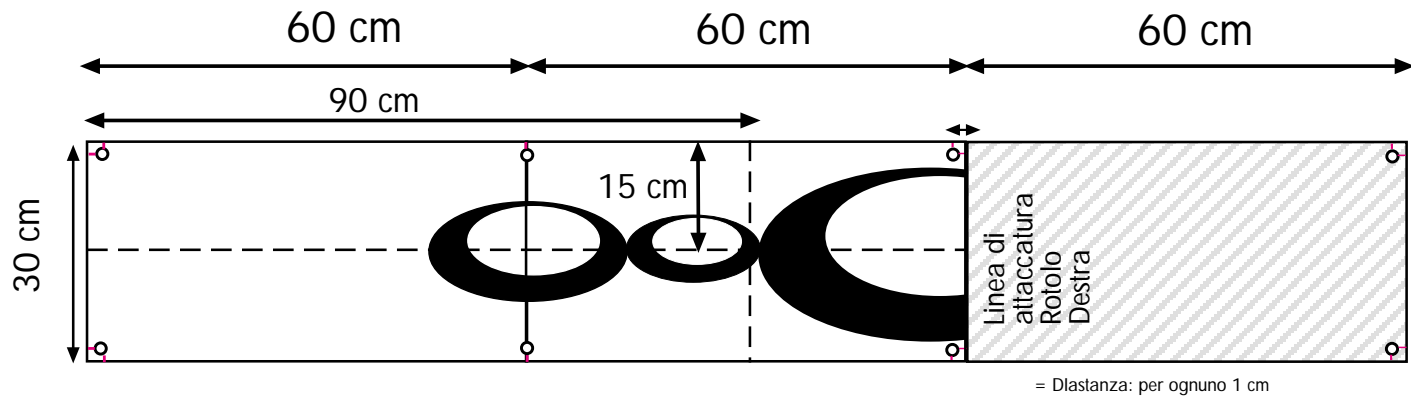

Disposizione dei motivi,  
Davanti

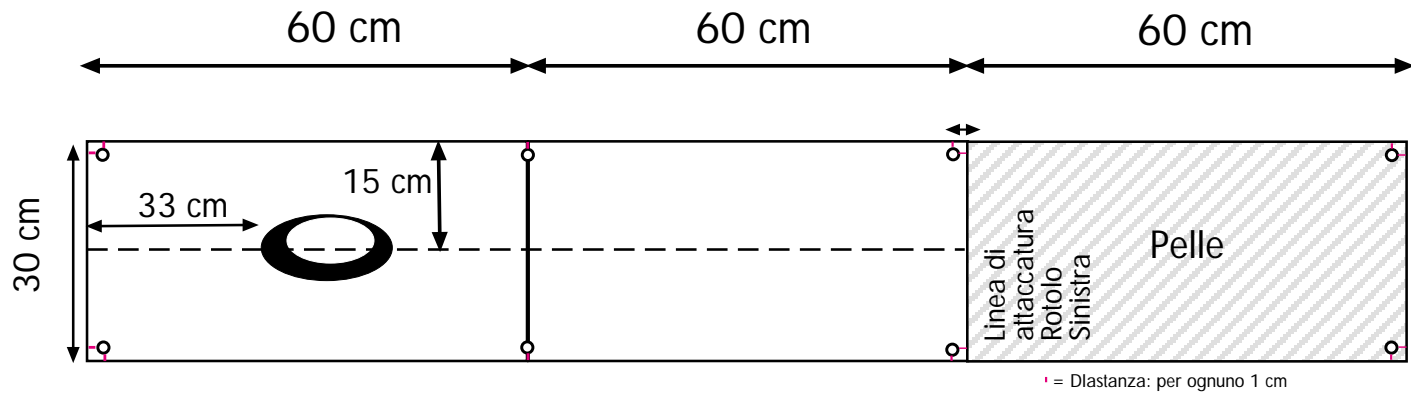

Disposizione dei motivi,  
Dietro